

# HAND-OUT: MODEL SNELLE BESLUITVORMING

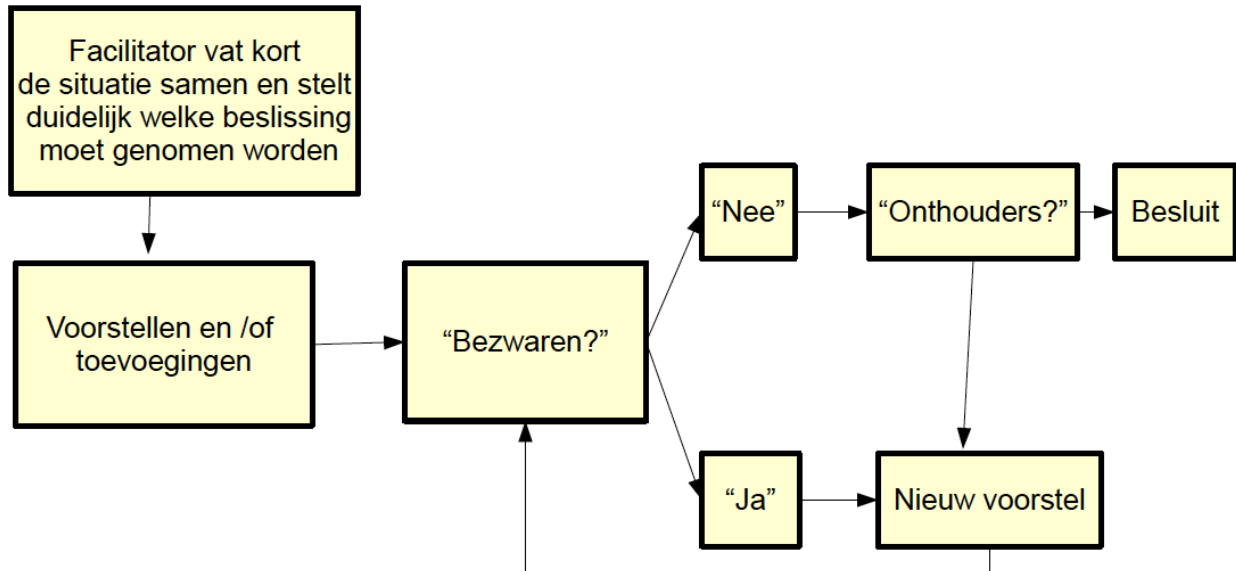

Stap 1: Wie faciliteert? (iemand die de groep door het beslissingsproces gidst)

Facilitator doet een rondje om te checken of iedereen mentaal en fysiek in orde is.

Stap 2: Wat is de situatie of het probleem? (Korte beschrijving zodat iedereen de nodige info heeft)

Stap 3: Zijn er voorstellen? Gebruik eventueel enkele van de handsignalen om te antwoorden.

## SPEAKING



## FEELING



Stap 4: Bezwaren? Als je bezwaren hebt: zeg ze! Zijn er andere voorstellen?

Stap 5: Consensus: is iedereen akkoord?) (Indien er in verhouding veel onthouders zijn, dan doe je beter nieuw voorstel).

Stap 6: Facilitator herhaalt de beslissing. Klaar? Verdeel de rollen, en go!

Bron: handsignalen: occupy movement

**Vredesactie** helpt groepen strategisch campagnes te plannen, begeleidt hen in het opzetten van acties en ondersteunt mensen om effectiever actie voeren.